

2-12-1

www.goldenrules.co.kr

판넬식 면적유량계 Panel mounting purge meter (기체, 물 플랜지) KCPM-1



판넬식 면적유량계(KCPM-1)

제품 소개

KCPM-1 유량계는 일반적으로 널리 사용되고 있는 GLASS TUBE METER 입니다.
 이 유량계는 기체와 액체를 간단하게 측정할 수 있으며 부식성 재질도 가능하며 구조가 간단합니다.
 이 유량계는 여러가지 시험 장비 및 반도체 장비 등에 판넬 설치용으로 사용됩니다.
 적용 대상에 따라 유량을 조정할 수 있는 니들 밸브 부착형 등이 있으며 압력의 변화에도 적용할 수 있는 정유량변 유량계도 있습니다.

제품 특징

- 순간유량을 간단, 명료하게 읽을 수 있다
- 구조가 간단하고 판넬 취부형이다
- 소유량에서 중간 유량까지 조절 가능하다
- 유체의 방향에 대한 제약이 없다
- Cock Valve사용시 유체의 흐름을 방해하지 않고 계기부를 분해하여 청소가 가능하다
- 점검보수가 용이하다

제품사양

구경 : 1/4B ~ 1B

- 내압시험 압력 : 10 Barg
- 최고 사용 온도 : 120 °C, PVC 50 °C
- 정도 : $\pm 2.0\%$ F.S
- 재현성 : $\pm 0.5\%$
- 설치 : 수직배관
- 선택사양 : 점점 출력 (2점점까지 가능)
리드스위치

특수사양

- 유량계는 설치시에는 측정관을 희망하는 유체 방향에 맞추어 설치하여 주십시오.
(유량계에 표시된 화살표 방향과 일치하게 맞추면 됩니다)
- 재질이 PVC or TEFLON(수지재질)은 기본재질보다 범위가 작습니다(본사에 확인 요망)
- 동일 규격의 상단은 최소유량, 하단은 최대유량입니다
- 기체의 압력 1atm, 20 °C일 때이며 압력 P Barg에는 본 표의 수치에 루트(P+1)을 곱하여 주시기 바랍니다.

판넬식 면적유량계(KCPM-1)

제품성능

접속부	FLANGE	내구압력	ST.D 10kgf/cm ² max 20kgf/cm ²
규격	¼" - 1"	내구온도	SUS 120°C PVC 50°C
재질	SUS400 SUS304 SUS316 PVC Teflon etc.	정도	FS ±2.0%

후로우차트

Meter Size	유량범위 H2O(L/h)	제작가능 유량범위		압력손실		내압온도 Kgf/cm ²	면간거리 (mm)
		액체 (m ³ /h)	기체 (N M ³ /h)	mmH2O			
30L	4 - 40	0.5 - 5	15 -150	200	30	10	360
		4 - 40	30 300				
200L	6 - 60	1 - 10	30 - 300	250	40	7	400
		10 - 100	200 2000				
240L	50 - 500	20 - 200	300 - 3000	200	30	10	360
		60 - 600	1500 - 15000				
280L	100 - 1000	30 - 300	500 - 5000	250	40	7	400
		180 - 1800	3000 - 30000				

* 상기표는 표준유량이며 고객의 요구에 맞추어 유량제작가능 / Maker와 상담바람.

유량계 도면 치수 및 유량범위

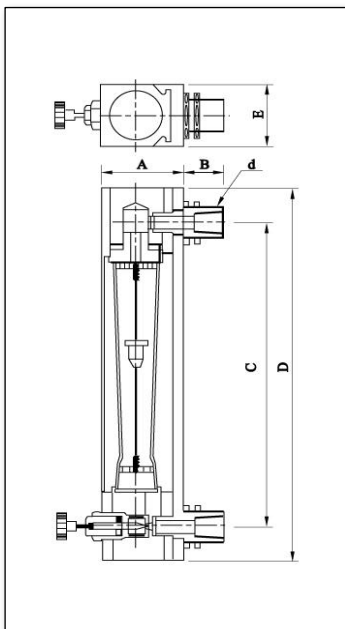

각 파트별 재질표

PART LIST	MATERIAL	
	NO.2	NO.3
Body	AL. 6061	
Block	SUS304	SUS316
Packing	NBR, VITON, EPDM	
Float	GLASS, SUS, TEFLON, ACETAL	
Taper Tube	PYREX GLASS	
Stopper	TEFLON, ACETAL, SUS	
Cover	ACRYL	
Joint	SUS304	SUS316
Control Valve	SUS304	SUS316

*유량크기에 따라 Guide Rod가 없어질 수 있다.

판넬식 면적유량계(KCPM-1)

오더코드

타입 길이 재질 표시창 압력 온도 유체 선택

KCP

	-		-		-		-		-	
1	2	3	4	5	6	7	8			

타입(Mounting Type)	Code 1
Panel	1F
Agency approved, customer spec'	w

표시창 (Display)	Code 4
Analog Display (Flow Rate)	AD
Agency approved, customer specified	W

유체 (Fluid)	Code 7
Liquid	1
Gas	2
Steam	3
Agency approved, customer specified	W

길이(Length)	Code 2
130L	1
200L	2
240L	3
280L	4
Option Length	5
Purge Set	6
Purge Unit	7
Agency approved, customer spec'	w

압력 (Pressure)	Code 5
10 Bar (기본)	1
20 Bar (옵션)	2
Agency approved, customer specified	W

선택사항	Code 8
Agency approved, customer specified	W

온도 & 압력 (Temp)	Code 6
온도 : -20 ~ 120°C	1
Agency approved, customer specified	W

재질 (Material)	Code 3
Stainless Steel(304, 316, 316LSS)	1
PVC	2
Brass	3
Teflon	4
Agency approved, customer spec'	w

www.goldenrules.co.kr

기체 & 액체 & 스팀용 질량유량계 & 계측기
전문 제조

전국 대리점

Certified in accordance with

KC Q ISO 9001 : 2015

KC Q ISO 14001 : 2015

032-817-1240

goldenrules2014@naver.com

인천 연수구 송도미래로30 A-1805(송도스마트밸리)

 (주)골든룰