



RHE42

Field Mount All-Digital High Performance Multifunction Mass Flow Transmitter

사양

- 최고의 측정 성능을 위해 실시간 신기술로 신호 처리를 지원하는 **All-Digital Coriolis 트랜스미터**
- 일체형 (소형) 또는 분리형
- IECEx/ATEX 및 CSA 북미 방폭 인증서
- 모든 Rheonik Coriolis 센서와 연결 가능
- 다기능으로 질량, 부피, 밀도 및 온도 측정을 동시에 제공
- 8 totalizers, 2 non-resettable, 6 for mass/volume (positive, negative, net flow)
- 2 x 4-20mA (active or passive), 펄스, frequency, status plus digital inputs, Intrinsically safe (is) 옵션 가능
- **Ethernet** 포함 다기능 인터페이스 : HART, Foundation Fieldbus H1, Profibus PA, Modbus RTU and Ethernet (Modbus TCP/IPv4)
- 설정 및 서비스를 위한 **License-free RHECom Software** 제공
- 고급 기능 **RHEComPro+ Software Suite**
- 현장 설정 및 사용자 메뉴를 위한 후면 컬러 지시창 (**Color back-lit display**) 기능을 가진 3개의 작동 버튼

적용

- 주입 및 정량 제어 - 트랜스미터에 **batch controller 기능 포함**
- 높은 정확성과 신뢰성 있는 유량 또는 밀도 측정
- 석유 및 가스 plant
- 화학 물질 혼합 (Mixing / Blending) - 트랜스미터에 **PID controller 기능 포함**
- PU 산업 - panels, foam, polymers
- 페인트 - 어떤 압력 적용도 가능
- 고압의 유량 측정 - 센서 1,400 bar / 20,000 psi

이점

- 광범위한 I/O 및 다수의 일반화 된 디지털 통신 인터페이스 연결 가능
- **Assurance Factor®** 및 **Assurance View®** 기능으로 안심하고 사용 가능
- 실시간 측정 신뢰도가 반영된 색상이 변화하는 그래픽 화면
- 고급 **RHEComPro+ Software Suite** 를 사용하여 오프라인 시뮬레이션 가능. 유지보수 및 교육 비용 절감
- 선택 가능한 I/O 및 프로그래밍 옵션으로 비용 절감

RHE42 일반 사양

Enclosure Material	Powder coated aluminum	
Enclosure Rating	IP65/Type 4, optional IP66-67/Type 6	
Ambient Temperature	-20 to +60°C / -4 to +140°F, optional -40°C to +65°C / -40°F to 149°F Integral version depends upon fluid temperature, refer to next page	
Dimensions	Enclosure approx. 144 x 108 x 139 mm / 5.67 x 4.25 x 5.47 in Weight approx. 2.3 kg / 5.1 lbs	
User Interface and Configuration	<u>Local Display Version</u> High contrast backlit LCD color display and 3 x through-glass operator buttons. Configure locally or with RHECom software <i>Reduced display visibility below -10°C / 14°F</i>	<u>Blind Transmitter Version</u> No local controls. Configure through RHECom software package
Connection to Sensor	Integral/Compact to sensor or remote mount with 3m/10m cable	
Cable Entries	2 x ½" NPT for power and I/O	
Computer Connection	Via Modbus RTU to PC	
Totalizers	6 x resettable forward, reverse and net totalizers for mass and volume 2 x non-resettable totalizers for mass and volume	
Analog Outputs	Up to 2 x 4-20mA outputs, active or passive. Intrinsically safe versions available	
Pulse/Freq/Status Outputs	Up to 2 configurable pulse/frequency/status outputs (IEC60946). Max. 10kHz. Intrinsically safe versions available (open collector)	
Digital Inputs	Up to 2 configurable control inputs (IEC60946). Intrinsically safe versions available	
Digital Data Communications	HART, Modbus RTU, Ethernet (Modbus TCP/IPv4), Foundation Fieldbus H1 (FISCO), Profibus PA	
Power Supply	12-24 VDC +/- 10%, 2W typical, 4W maximum	
Hazardous Area Approvals	ATEX/IECEX and cCSAus	

Hazardous Area Installation Overview



Sensor and transmitter must have matching approvals

RHE42 온도 사양

일체형이며 소형인 RHE42 트랜스미터는 RHM06S 부터 RHM20S 까지 일체형으로 적용 가능하며, 온도 등급은 N1/NA/E2 이다.
그 외 센서들은 RHE42 트랜스미터를 분리형으로 장착해야 한다.

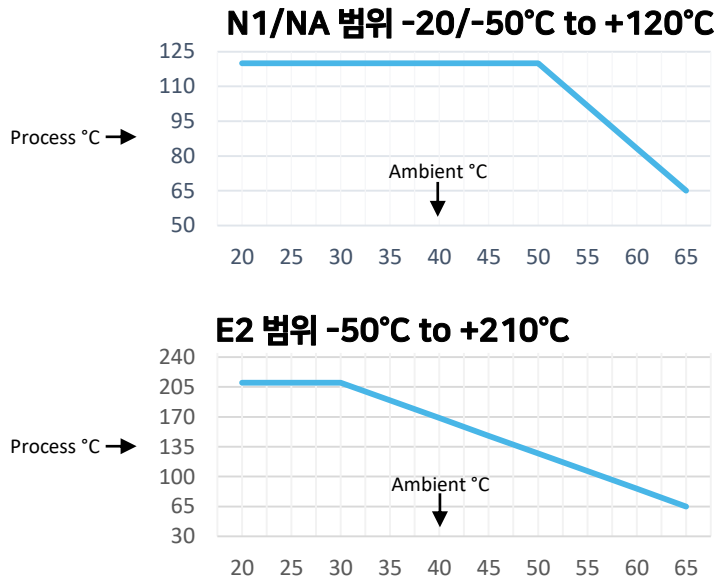

RHE42 출력 구성

RHE42 트랜스미터는 모든 사용자에게 최고의 적용과 가치를 제공하기 위하여 다양한 구성의 I/O를 표준으로 제공한다.
또한 레오닉은 아래에 표시되지 않은 I/O에 대해서 사용자 옵션으로 제공 가능하다.

Part Number Code	DO pulse/freq /status	DI	AO 4-20mA	Modbus RS485	Modbus TCP/IPv4 (wired)	HART	FFH1 FISCO	Profibus PA
B1	2	2		Y				
EB	2	2		Y	Y			
EA	2	1	1 (a/p)	Y	Y	Y		
S1	2	1	1 (a/p)	Y				
1H	2	1	1 (a/p)	Y		Y		
S2	2		2 (a/p)	Y		Y		
i1	2 (is)		1 (p/is)	Y		Y		
i2	1 (is)	1 (is)	2 (p/is)	Y		Y		
FF				Y			Y	
F2	1 (is)		1 (p/is)	Y			Y	
PA				Y				Y
P2	1 (is)		1 (p/is)	Y				Y
XX	Customer Specified							

is – intrinsically safe, a – active, p – passive
uncertainty of analog outputs is +/- 0.1% of reading, +/- 10µA

프로그램 패키지 및 사양

RHE42는 6개의 다른 프로그래밍 패키지와 함께 사용 가능하며, 각 특정 기능과 구성은 사용자의 어플리케이션에 적합하게 사용이 가능하다.

Standard 패키지 (Code S0)

RHE42 Standard program 패키지는 다음의 측정 및 기능들을 지원한다.

직접 질량 유량 측정

Coriolis 원리를 사용한 오메가 튜브는 통과하는 유체의 질량 유량을 아주 정밀하게 측정한다.

온도 측정

오메가 튜브 코리올리스 센서에 내장된 온도센서가 온도를 측정한다.

밀도 및 부피 측정 기능

밀도 및 부피 유량은 간접 밀도 측정용 여러 옵션 중 하나에 의해 트랜스미터에서 계산, 지시 및 출력할 수 있다.

- 1) Fix 또는 기준 밀도 값. Fix 또는 기준 밀도 값은 키패드 또는 Modbus에 의해 트랜스미터에 입력된다. 이 값은 실시간 질량 유량 측정에 준하는 부피 유량 계산에 사용된다. 밀도 값은 필요하면 지속적으로 Modbus 로 업데이트 할 수 있다. 이 특정 기능은 정형화 된 가스 유량 지시 또는 표준화 된 가스 부피 단위인 (Nm³/h, SCF/H) 로 표시된다.
- 2) 온도에 따라 계산된 밀도 값. 실시간 밀도 값은 기준 밀도 값 단위온도계수 변화 및 센서 내 측정 튜브 온도 변화에 의해 계산된다. 튜브 온도를 기반으로 기준 값은 계산된 밀도 값을 생성하기 위하여 입력된 변화계수에 의해 수정된다. 이 계산된 밀도 값은 센서 내 유체의 부피 유량을 제공하는데 사용할 수 있다.

비밀번호 보안

유량계의 모든 설정 및 교정 파라미터는 비밀번호를 사용하여 보호한다.

배치기능 (정량제어)

트랜스미터는 자체 배치 컨트롤러 기능이 있으며, 외부 펌프 및 밸브와 연결하여 요구되는 프로세스 유체의 부피 또는 질량 유량을 정량 공급한다. 배치 기능은 사용자 인터페이스, 원격제어 스위치 또는 연결된 감시 제어 시스템의 디지털 통신으로 설정 및 운전할 수 있다. 정확한 양의 유체가 유량계에 의해 정량 제어되도록 one stage 또는 two stage 기능을 사용하여 컨트롤러를 설정할 수 있다. 컨트롤러를 self-learning 모드로 설정하면 공급 과잉/부족을 감지하며 밸브 타이밍을 조절하여 공급 정밀도를 개선한다.

Assurance View® 자기 진단 기능 (Diagnostics)

내장된 모니터링 기능은 실시간으로 유량 지시의 신뢰성을 확인하는데 사용할 수 있다. 자기 진단 기능은 (주파수, 주파수 불안정, 신호 상태, gain) 전용 메뉴 디스플레이를 통해 신속하게 접근 가능하다. 사용자는 모든 중요한 흐름 측정 "상태" 정보를 한 번에 파악 가능하다.

프로그램 패키지 및 사양

Multi 기능 패키지 (Code D0)

RHE42 Multi 기능 패키지는 (또는 밀도 운영 시스템) standard 패키지의 모든 기능 및 다음과 같은 측정/기능이 포함되어 있다.

직접 밀도 및 부피 측정

오메가 튜브 코리올리스 센서에 흐르는 유체 밀도는 센서의 공진 주파수 측정에 의해 결정되고, 실시간 부피 유량을 계산하는데 사용된다. 또한, Brix 및 Baume 단위로 설정 가능하다. Brix 단위는 설탕 및 음료 산업에서 광범위하게 사용되며, Baume 경(輕), 중(重) 단위는 소금 용액 등을 측정하는 데 사용된다.

Partially Filled Pipe Management (PFPM) - Lite Version

종종 혼합 유체일 경우, 유량이 배관의 일부분만 흐르면서 큰 측정 오차가 발생하며, 이는 질량 유량계의 측정 오류를 야기할 수 있다. PFPM이 활성화되면 밀도 측정은 센서에 액체/기체 혼합물이 흐르고 있는지 감지하기 위하여 지속적으로 설정치와 비교한다. 혼합 유체가 감지되면 디지털 출력 (DO) 신호로 사용자에게 경고를 보내어 오류를 최소화할 수 있다. PFPM의 전체 버전은 Assurance Diagnostics Package 와 함께 제공되며, 자세한 내용은 다음 섹션을 참고한다.

Advanced Diagnostics 패키지 (Code AF)

RHE42 Advanced Diagnostics 패키지는 (or Assurance Factor Operating System) Multi 기능 패키지의 모든 기능과 최신의 자기진단 기능이 포함된다.

Assurance Factor® Advanced Diagnostics

Assurance Factor® 는 내부 알고리즘에 의해 생성되는 수치 값이며, 유량계의 안정성 및 측정 상태 전부를 지시한다. Assurance Factor® 값은 지시창의 색상변화 (White - Amber - Blue - Red) 로 표시되며 뚜렷하고 넓은 가시성을 제공한다.

ASSURANCE FACTOR®			
WHITE	AMBER	BLUE	RED
정상 운전 (오류 없음)	최적 운전 상태 아님 센서에 노이즈 영향 파이프의 운전 조건 변화 감지 측정 품질 약간 저하	제한운전 센서에서 장애 발생 측정 품질 저하	측정 불가 센서에 심각한 장애 발생 고장

프로그램 패키지 및 사양

Assurance Diagnostics 패키지 (Code AF)

영점 조정 기록/통계

AF 고급 진단 패키지 사양이 내장된 모든 RHE42 트랜스미터는 검사 및 고장 수리 용으로 마지막 10개의 영점을 저장한다. 영점 조정은 설치 조건 및 현장의 각 센서에 따라 다르며, 영점 조정 기록을 비교하면 유량계의 정밀도와 성능에 영향을 미칠 수 있는 설치 및 운전 조건을 확인하는 데 도움이 될 수 있다.

Partially Filled Pipe Management (PFPM) – Full Version

PFPM 전체 버전에서는 코리올리스 유량계 센서를 통해 혼합 유체가 흐르는 것을 감지하기 위하여 두 가지 다른 모니터링 방법이 사용된다. (각각 또는 서로 혼합) PFPM 기능이 작동 중일 때 밀도 측정 및/또는 센서 픽업 전압을 세밀히 모니터링하면 센서에 액체/가스 혼합 유체인지 파악할 수 있다. 감지 즉시 측정 부정확도와 프로세스 중단을 최소화하기 위한 조치가 가능하다. 또한 프로그램 기능은 심한 버블로 인하여 차단된 측정을 차단 직전의 신뢰성 있는 측정 값으로 최대 60초까지 유지할 수 있다.

PID 컨트롤러

PID 컨트롤러는 트랜스미터에서 실행되며 유량 제어를 위해 4-20mA 출력으로 밸브 또는 펌프를 직접 제어한다. PID 컨트롤러 기능의 특징은 질량 또는 부피 유량용 PID 파라미터를 완벽하게 조절할 수 있다. Set-point 는 전면의 키패드/화면 설정 또는 디지털 통신으로 원격 설정이 가능하다.

데이터 기록

유체 전송 패키지에는 50만번 이상을 기록할 수 있는 완전한 기능을 가진 온보드 데이터 기록 기능이 있다. 기록에는 모든 측정 변수 및 적산이 포함된 진단 데이터가 있다. 기록 간격은 1 ~ 600초 사이로 설정 가능하며 디스플레이 사용자 메뉴 또는 Modbus 로 시작 및 정지된다. 데이터는 Modbus 요청에 의해 다운로드 가능하다. RHECom 소프트웨어 패키지는 데이터 기록을 구성하고 기록된 데이터를 다운로드 할 수 있는 간단한 인터페이스를 제공한다.

Oil 및 Gas 기능 패키지 (Code OG)

RHE42 트랜스미터의 Oil 및 Gas 기능 패키지에는 Assurance Diagnostics 패키지의 모든 기능 및 다음과 같은 고급 측정 응용 프로그램이 포함되어 있다.

API 표준 밀도/체적

이 어플리케이션으로 설정되어 있다면 트랜스미터는 API MPMS Chapter 11에 의한 표준 조건에서 밀도를 계산한다. 세 가지 제품인 원유, 정제 제품 및 윤활유 분야는 이 내장된 어플리케이션을 사용하여 계량할 수 있다. 정확한 계산을 위해서는 온도 및 압력이 필요하다. (온도만 적용된 간단한 버전도 있다) 두 가지 입력은 사용자 메뉴 입력부에서 수동으로 또는 Modbus 업데이트를 통해 트랜스미터로 제공 가능하다. 또는 센서의 메탈 튜브 온도를 사용할 수 있다. 표준 조건에서 부피 유량 및 적산은 계산된 표준 밀도 값을 사용하여 생성된다.

프로그램 패키지 및 사양

Oil 및 Gas 기능 패키지

Net oil 계산

원유는 종종 기름과 물이 섞여 있기 때문에 실제 원유 함량을 아는 것이 필요하다. 이 함수의 실시간 밀도 측정을 통해 흐르는 Net oil 계산이 가능하다. 이 기능은, 실시간 측정하는 밀도를 사용하여 Net oil 양을 계산할 수 있다. 원유와 물의 (불순물 포함) 표준 밀도는 (표준 온도 및 압력 조건) 계산식의 입력 값으로 제공되어야 하고, 트랜스미터의 사용자 메뉴에 의해 수동 또는 Modbus 에 의해 디지털 방식으로 입력할 수 있다. 제품의 성능을 최대로 유지하기 위하여 표준 밀도 변화가 (염분 또는 모래 함량 변화 등) 업데이트 되어야 한다.

Net oil 총량은 자체 적산계에 누적 적산된다.

% 농도 계산

두 액체의 (물 속의 알코올) 혼합 % 농도 또는 액체 내의 고형물 % 농도는 % 농도 기능을 사용하여 결정할 수 있다. 이 기능은 유체 내의 두가지 밀도가 계산식의 입력 값으로 제공되어야 하며, 트랜스미터의 사용자 메뉴에 의해 수동 또는 Modbus에 의해 디지털 방식으로 입력 할 수 있고, 성능을 최대로 유지하기 위해서 온도 변화가 업데이트 되어야 한다.

유체 이송 패키지 (Code CT)

RHE42의 유체 이송 또는 Custody Transfer 패키지는 Oil 및 Gas 기능 패키지의 모든 기능 및 다음과 같은 측정/기능이 포함되어 있다.

정밀 유량 분석

0.5초 이하의 빠른 정량 주입 측정은 트랜스미터 업데이트 시간을 4ms 까지 할 수 있다. 이는 실제 공급된 부피/질량 유량의 매우 빠른 추적을 유지하기 위하여 250Hz의 적산 업데이트 속도를 (표준 50Hz) 허용한다. 즉, 내부 정량 제어 기능을 사용하여 정량 제어 설정치가 제어 밸브를 작동하도록 최대 10 ~ 20 ms 신호 지연을 발생시킨다. 500ms 이하의 정량 운전은 정량 제어 밸브의 운전 속도에 따라 1% 이하의 반복성을 가진 정밀도를 유지할 수 있다.

하드웨어 잠금 기능

트랜스미터 파라미터 및 설정 변경을 방지하기 위해 밀봉을 적용해야 하는 custody transfer 같은 경우, RHE42는 설정 잠금 기능 제공이 가능하다. 이 기능은 사용자 패널 인터페이스와 디지털 통신 포트를 통하여 트랜스미터의 설정이 변경되는 것을 방지할 수 있다. 특별 고객의 요구를 수용하고자 적산 재설정 및 영점 보정을 할 수 없도록 설정한다. 이 기능이 설정되면, 트랜스미터 케이스에 조작 방지 밀봉을 부착하며 밀봉 후에는 트랜스미터를 오픈해서는 안 된다.

프로그램 패키지 및 사양

고속 응답 기능 패키지 (Code FR)

유량의 매우 빠른 응답이 필요한 어플리케이션 (500ms 이하의 매우 빠른 충전 어플리케이션) 경우, RHE42 트랜스미터는 특별한 고속 응답 패키지를 제공한다.

5-10ms 이하의 매우 빠른 주입이 필요한 어플리케이션은 트랜스미터 내에 특허 받은 빠른 응답 필터 기술을 이용하여 측정 업데이트 시간을 1ms 이하로 단축한다. 부가적인 내부의 빠른 샘플링 모드를 사용하면 4kHz 측정 업데이트 속도로 실제 부피 및 질량을 매우 빠르게 추적한다. 즉, 내부 정량 제어 기능을 사용하여, 정량 제어 설정치가 제어 밸브를 작동하도록 최대 1ms 신호 지연을 발생시킨다. 충전 밸브 운전 속도에 따라 500ms 이하 충전 운전에서 1%의 반복 가능한 정밀도가 달성된다.

고속 충전 기능은 다양한 튜닝 파라미터를 가지고 있고, 그 설정은 충전 시스템의 운전 조건 (온도, 압력, 밀도, 충전량 등) 에 따라 크게 달라진다. 고속 응답 기능 패키지 사용자들을 위해, 레오닉은 트랜스미터의 튜닝 및 초기 값을 설정한다. 튜닝 파라미터는 정밀 유량 분석 도구(PFA) 를 사용하여 현장에서 추후 최적화 시킬 수 있다.

고유의 정밀 유량 분석 도구(PFA) 를 사용하면 최대 4 kHz (Modbus TCP/IPv4 연결 필요) 의 데이터 샘플링과 후속 분석이 가능하다. 데이터를 계산 스프레드 시트로 전송하여 유체 역학을 그래픽으로 검토 가능하다. 이는 위성 엔진과 같은 정교한 유체 시스템을 최적화 하는데 최상의 기능을 한다.

RHE42 고속 응답 기능 패키지에는 유체 이송 패키지의 모든 기능 및 특징이 포함되어 있다.

Mass Flow Measurement of 10ms Injections

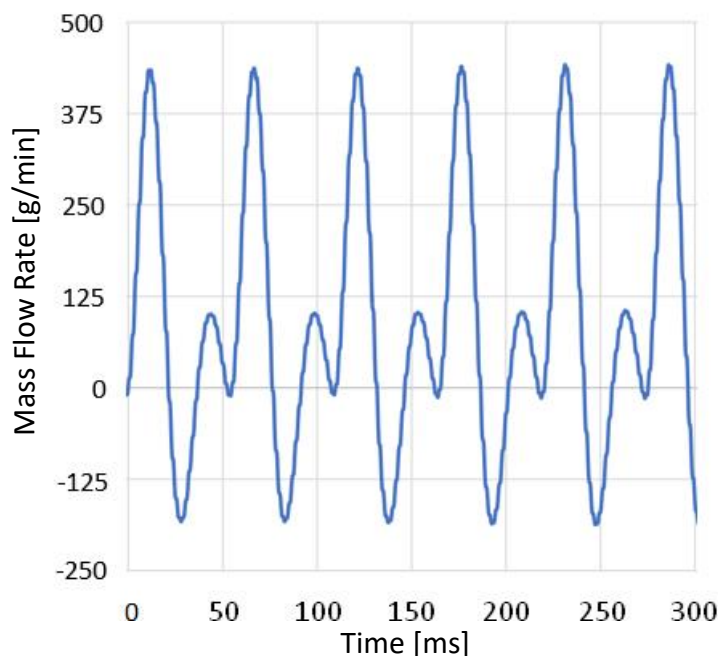

프로그램 패키지 및 기능 요약

Feature	Program Package Code					
	SO	DO	AF	OG	CT	FR
Live Mass Flow Measurement	X	X	X	X	X	X
Live Temperature Measurement	X	X	X	X	X	X
Inferred Density by Reference Density and Temp.	X	X	X	X	X	X
Fixed or Norm Density Value (e.g. kg/Nm ³)	X	X	X	X	X	X
Volumetric Flow from Inferred/Fixed/Norm Density	X	X	X	X	X	X
Standardized Gas Volume Calculation	X	X	X	X	X	X
Resettable Mass / Volume Totalizers	X	X	X	X	X	X
Non-Resettable Mass / Volume Totalizers	X	X	X	X	X	X
Single and Two Stage Batch Control	X	X	X	X	X	X
Self Learning Batch Control	X	X	X	X	X	X
Assurance View [®] Diagnostics	X	X	X	X	X	X
Setup/Configuration Password Protection	X	X	X	X	X	X
Live Density Measurement		X	X	X	X	X
Volume using Mass and Measured Density		X	X	X	X	X
Brix / Baume Units		X	X	X	X	X
Assurance Factor [®] Calculation and Diagnostics			X	X	X	X
Zero Point Monitoring and History			X	X	X	X
Onboard Data Recording			X	X	X	X
PID Controller for Analog Output (e.g. Pump, Valve)			X	X	X	X
Partly Filled Pipe Management			X	X	X	X
Onboard Data Recording			X	X	X	X
API Standard Density/Volume				X	X	X
Net Oil Calculation				X	X	X
Concentration/Percent Substance Calculation				X	X	X
Precision Flow Analysis / up to 250 Hz Update Rate					X	X
Hardware Lock Switch					X	X
Super Fast Response / Filling Firmware Set						X
Precision Flow Analysis / 4 kHz Update Rate						X

RHECom 소프트웨어

레오닉 RHE40 트랜스미터들은 많은 유용한 기능을 갖춘 완전한 장치다. RHECom 소프트웨어는 트랜스미터 구성을 위한 편리한 인터페이스를 제공한다. RHECom은 Free, Pro, Pro+ 세 가지 타입으로 이용 가능하다. **RHEComFree** 버전은 무료로 사용 가능하며 납품 시 제공되는 USB에 포함되어 있다. 트랜스미터 파라미터의 모든 셋업 사용이 가능하며, 여기에는 유량계의 모니터링 작업을 위한 데이터 logging 기능 등이 포함되어 있다.

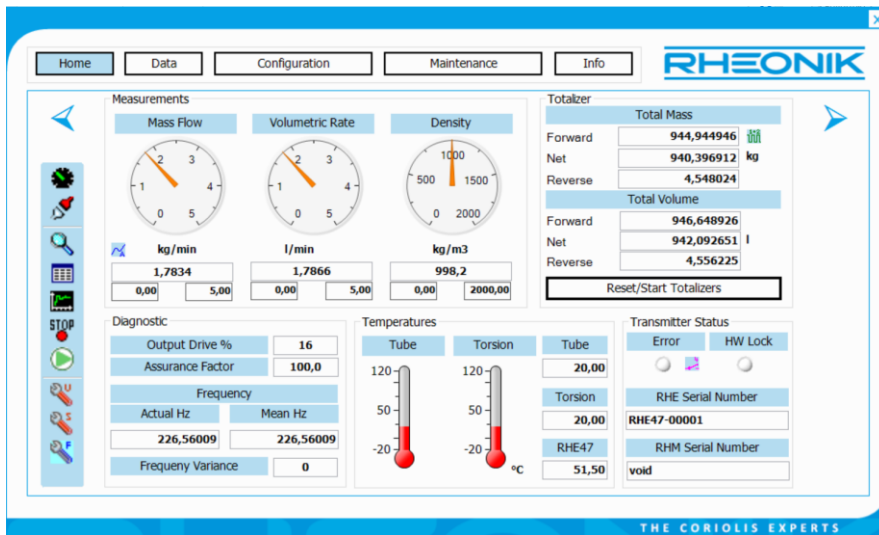

RHEComPro와 **RHEComPro+** 버전은 소정의 라이선스 비용을 내고 추가 기능 및 설정 메뉴가 있고 **RHEComPro** 는 데이터로깅, 트렌드 및 자기진단 기능들이 포함되어 있다. **RHEComPro+**는 유량관리 및 모든 기능을 혁신적으로 시뮬레이션 기능이 가능하게 구성되어 있다.

이 시뮬레이터로 사용자는 사무실에서 편리하게 시험운전, 트랜스미터의 셋팅 조정, 알람 및 필터 값 셋팅, 실량을 업로드하기 위한 트랜스미터 설정 파일 생성 등이 가능하다. 이 시뮬레이터는 또한 트레이닝을 위해서도 이상적인데 계기 디스플레이의 전면부와 유사하며, 버튼을 클릭할 수 있고 유량계를 설치한 것과 같이 유량, 밀도 조정 및 온도 지시 조절 기능이 있다.

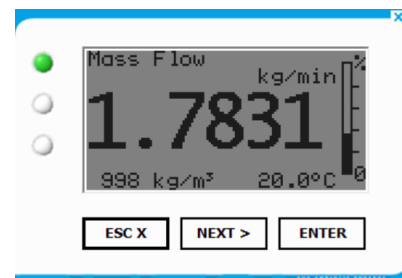
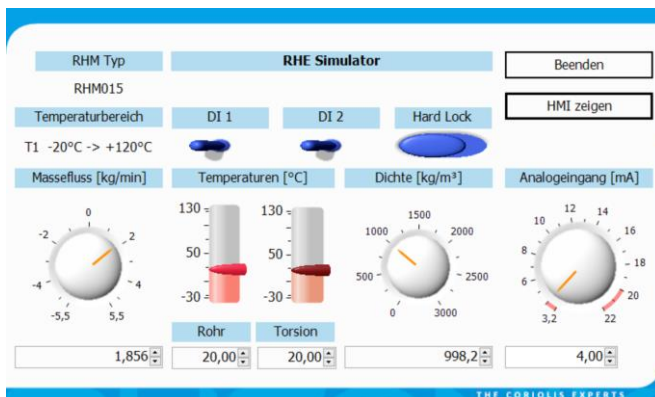

RHECom 소프트웨어는 레오닉 40 시리즈 트랜스미터의 특징 및 기능을 간편하게 설정하도록 설계되었다.

RHE42 일체형 도면 / Compact Mount (C*)

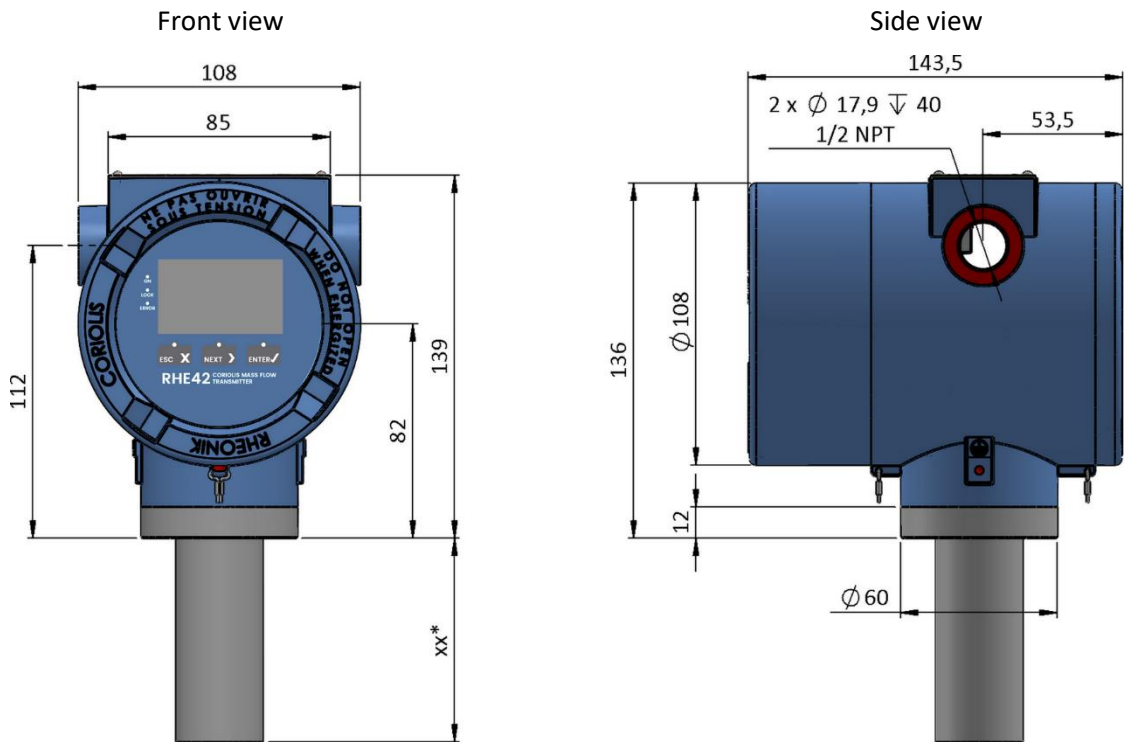

RHE42 분리형 도면 (R*)

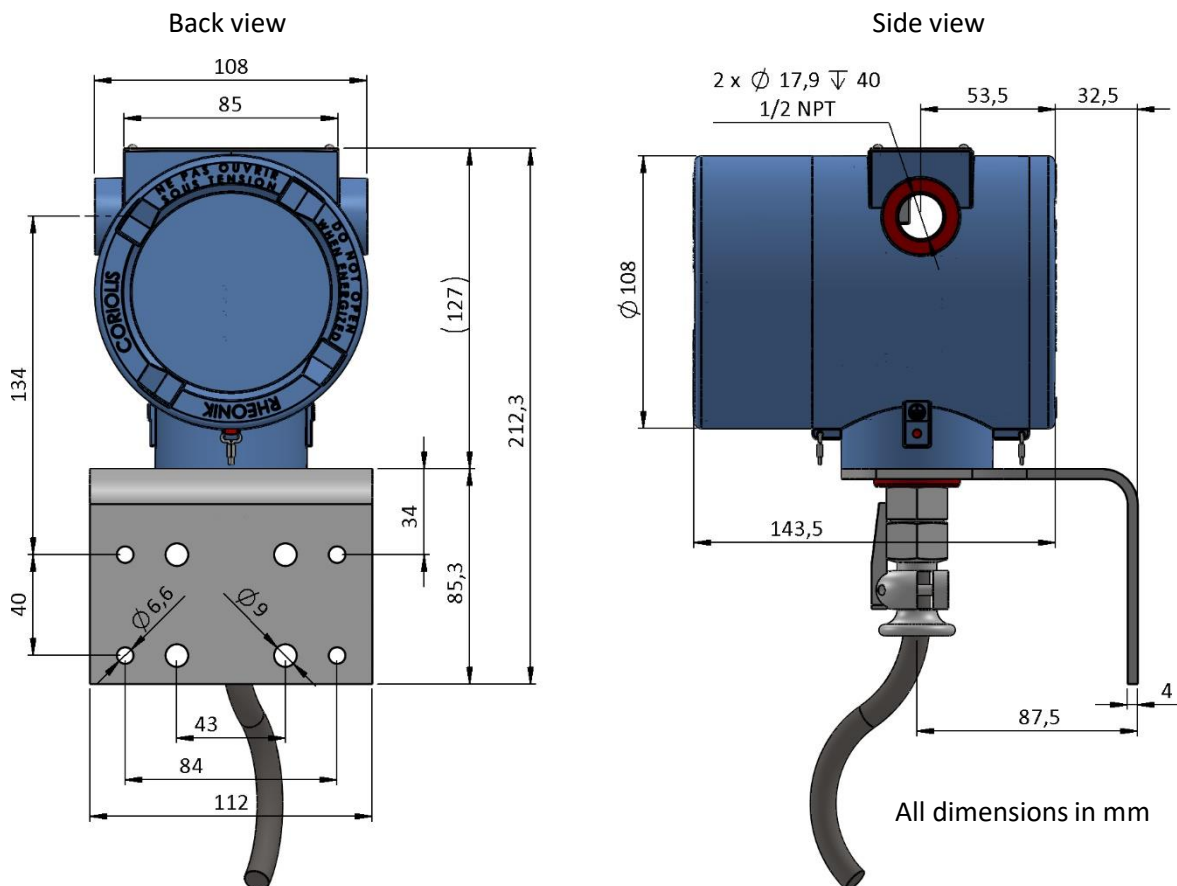

RHE42 액세서리

레오닉 40 시리즈 트랜스미터들은 다양한 연결, 설치 및 작동 액세서리가 지원된다.

Part Number	Description
ARHE-SO	RHECom PC software on USB flash drive. Includes digital version of all ordered sensor/transmitter production documentation plus calibration documentation and transmitter configuration file
ARHE-MO	Modbus RS485 to PC USB Converter
ARHE-HM	HART modem – USB connection to PC
ARHE-PR	PC software RHEComPro license key
ARHE-PP	PC software RHEComPro+ license key
ARHE-SI	Configuration service - factory presetting of transmitter to customer supplied specifications

Flow Sensor Range



Some of the many RHM Omega Tube mass flow sensors available

The RHM Omega Tube mass flow sensor range features:

Line Sizes	From DN1 to DN300 / 1/24" to 12"
Pressure Ratings	Up to 1400 bar / 20000 psi
Temperature Ratings	From -200°C to 400°C / -328°C to 752°F
Wetted materials	Stainless Steel, Alloy C22, Duplex, Super Duplex, Tantalum, Others

RHE40 시리즈 트랜스미터는 모든 RHM 센서와 함께 사용 가능하며, 다양한 어플리케이션에 적합하도록 고성능 및 기능들이 포함되어 있다. 센서 크기에 대한 자세한 내용은 센서 관련 데이터시트를 참고한다.

레오닉에 대해

레오닉의 목표는 최고의 Coriolis 질량유량계를 설계하고 제조하는 것입니다.

R&D 및 엔지니어링 팀은 효율적이고 정밀도가 뛰어난 새롭고 향상된 유량 솔루션을 제공하기 위해 전념하고 있으며, 생산 팀은 각각의 제품들에 대한 원자재 공급부터 제조, 운송까지 책임지며, 서비스 및 지원 팀은 귀사에서 사용하는 모든 레오닉 제품을 분류, 통합, 시운전 및 유지 보수가 가능하도록 지원합니다.

레오닉 제품을 사용하신다면 귀사는 우리의 소중한 비즈니스 파트너입니다.

플랜트의 특별한 구성이 필요하다면 설치에 추가 비용이 발생하는 “표준” 제품 또는 광범위한 제품으로도 적합한 구성을 할 수 없는 경우에는, 당사의 전용 “**AnyPipeFit실행**” 으로 어떠한 유량 센서의 크기 또는 프로세스 커넥션 타입이라도 귀사가 원하는 제품으로 “**맞춤제작**” 할 수 있습니다.

귀사의 주 제품으로 어떤 제어 시스템을 사용하든, 당사의 “**AnyInterface실행**” 으로 설치 및 통신에 문제가 없습니다. RHE4X 트랜스미터는 다양한 아날로그 또는 디지털 신호와 함께 모든 네트워크/bus 인터페이스 (HART, ProfibusDP, ProfiNet, EtherCAT, PowerLink, EtherNet/IP, CAN 등)를 제공합니다. 레오닉 RHE4X 트랜스미터는 귀사의 시스템에 (어려운 문제 및 변환이 필요 없이) 연결하여 사용 가능합니다.